

GO-12-19-50-AC-STB
GO-24-19-50-AC-ST



*Resistência
Confiança
Aplicação em qualquer lugar*

GABINETE OUTDOOR FIT PISO



APLICAÇÃO

Segmento telecomunicações

Montagem versátil, com instalação ágil e facilitada. Já vem preparado para fixação no piso com instalação em base de concreto ou outras.

Segmento energia

Resistência ao vandalismo, trilhos com regulagem de profundidade para mais agilidade na montagem de seus equipamentos.

Segmento abastecimento de água

Feito em aço galvanizado minimizado com pintura epóxi para proteção contra corrosão e intempéries.

Segmento telemática

Alto grau de resistência e proteção contra corrosão. Produto eficiente para ambiente altamente exigente nas proximidades de estradas e rodovias.

MATERIAL

Aço galvanizado minimizado AISI -1020.

SUPERFÍCIE

Pintura eletrostática epóxi pó.

Resistência à corrosão, manchas e produtos químicos.

Suporta elevadas e baixas temperaturas, raios UV e umidade.

Resistência à impactos.

Trilhos galvanizados.

ESCOPO DE FORNECIMENTO

Projetado conforme norma IEC 6297-3-100. Dimensões e estrutura mecânica de série 482,6 mm (19").

Produto para ambientes externos, com vedação de sistema automotivo em sua porta.

Fecho e tambor com chave. Preparado para receber cadeado, com proteção em Zamak e zincado trivalente e porta em abertura 180°.

Sistema de ventilação por exaustão, atua de forma a captar o calor da parte interna e expulsá-lo para o ambiente externo.

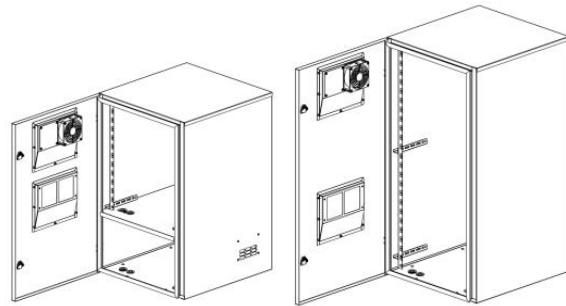
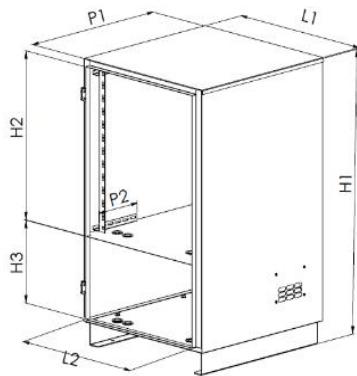

	GO-12-19-50-AC-STB	GO-24-19-50-AC-ST
Altura (H1)	970 mm	1210 mm
Profundidade do corpo (P1)	590 mm	590 mm
Largura do corpo (L1)	570 mm	570 mm
Altura útil do compartimento de equipamentos (H2)	570 mm	1090 mm
Altura útil do compartimento de baterias (H3)	295 mm	-
Profundidade de ajuste do trilho (P2)	170 mm	170 mm
Profundidade interna útil (P3)	545 mm	545 mm
Largura interna da porta (L2)	510 mm	510 mm
Volume interno	290 L	370 L
Massa	40 kg	45 kg
Volume com embalagem	0,480 m ³	0,580 m ³
Massa com embalagem	50 kg	55 kg
Dimensão da embalagem (AxPxL)	1050x700x650 mm	1280x700x650 mm

OPCIONAIS

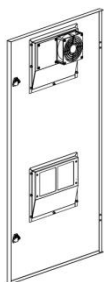

Cooler extra e termostato.

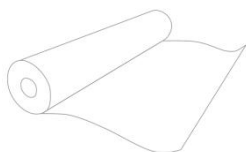

Manta térmica.

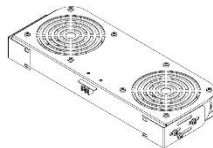

Bandeja de Ventilação forçada

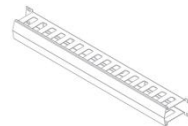

Organizador de cabos.

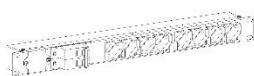

Régua Protetiva.

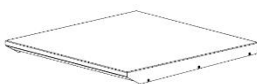

Chapéu.



Bandeja.

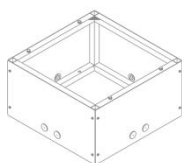

Suporte antitombamento parafusado para piso.

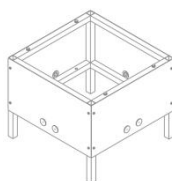

Suporte antitombamento chumbado para piso.

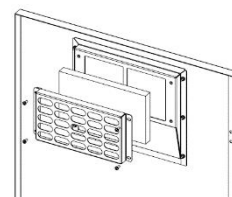

Filtro de ar.

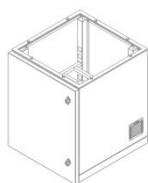

Compartimento para baterias Standard.
GB-61-55-55-AC

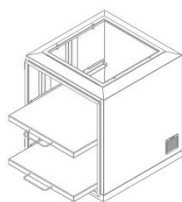

Compartimento para baterias Heavy.
GB-82-70-74-AC

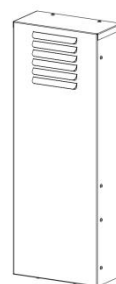

Trocador de calor

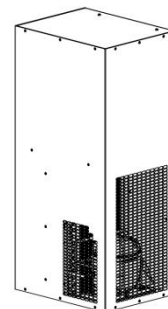

Ar-condicionado



+55 54 3201.1903 | algcom@algcom.com.br

Dalton Lahm dos Reis, 289 - Caxias do Sul - RS | Brasil | www.algcom.com.br

