

GB-60-55-50-AC

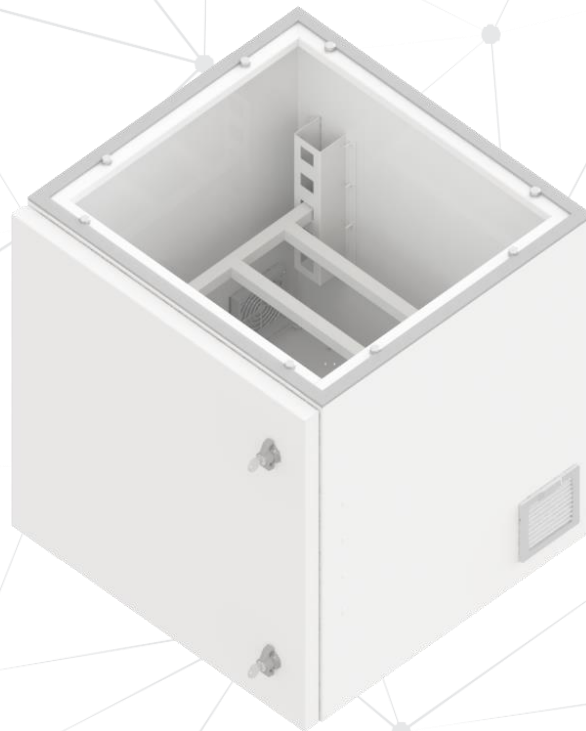

COMPARTIMENTO PARA BATERIAS STANDARD



APLICAÇÃO

Produto criado para armazenar baterias de forma isolada do gabinete, garantindo maior autonomia para os equipamentos.

Resistência

Confiança

Aplicação em qualquer lugar

MATERIAL

Aço galvanizado minimizado AISI - 1020.

SUPERFÍCIE

Pintura eletrostática epóxi pó.

Resistência à corrosão, manchas e produtos químicos.

Suporta elevadas e baixas temperaturas, raios UV e umidade.

Resistência à impactos.

ESCOPO DE FORNECIMENTO

Projetado para ambientes externos, o compartimento conta com borracha de vedação de sistema automotivo, fecho e tambor com chave. Preparado para receber cadeado, com proteção em Zamak e zincado trivalente e porta em abertura 180°.

COMPATIBILIDADE COM OS MODELOS:

GO-12-19-50-AL-STB

GO-24-19-50-AL-ST

Dados Técnicos

Altura (H1)	600 mm
Largura (L1)	565 mm
Profundidade do corpo (P1)	562 mm
Altura útil da porta (H2)	575 mm
Largura da porta (L2)	550 mm
Profundidade interna (P2)	500 mm
Volume interno	158 L
Peso	21 kg
Volume com embalagem	0,23 m ³
Peso com embalagem	23 kg
Dimensão da embalagem	650x600x600 mm

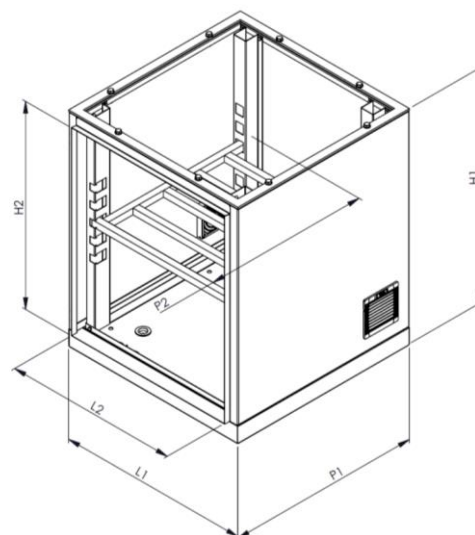
**Capacidade de acomodação de baterias estacionárias:**

MODELOS DE BATERIA	QUANTIDADE
26 Ah (175 x 175 x 175 mm)	12
36 Ah (175 x 175 x 175 mm)	12
45 Ah (210 x 175 x 175 mm)	08
60 Ah (244 x 175 x 175 mm)	08
80 Ah (330 x 172 x 240 mm)	06
105 Ah (330 x 172 x 240 mm)	06
150 Ah (511 x 213 x 230 mm)	02
170 Ah (511 x 213 x 230 mm)	02

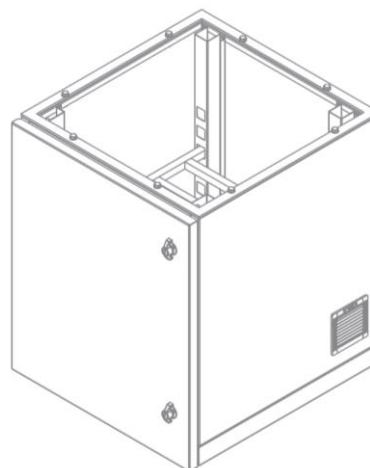

+55 54 3201.1903 | algcom@algcom.com.br

Ernesto Zanrosso, 3440 | Caxias do Sul - RS | Brasil | www.algcom.com.br

